

busch+müller

Gebrauchsanweisung

Instruction Manual

Notice d'utilisation

Gebruiksaanwijzing

Instrucciones de uso

Istruzioni per l'uso

Line Brex

Typ | Type Nr. 323KSB

DE

EN

FR

NL

ES

IT

TOPLIGHT Line Brex



1**| Rücklicht und
Bremslicht****| Taillight and
brake light****| Feu arrière et
feu de freinage****| Achterlicht en
remlicht****| Luz trasera y luz
de freno****| Luce posteriore e
luce del freno****2****| Z-Rückstrahler****| Z-reflector****| Réflecteur en Z****| Z-reflector****| Reflector Z****| Riflettore Z**

1. Bedienungsanleitung für Busch + Müller E-Bike-Rücklicht TOPLIGHT LINE BREX

(nicht zugelassen für kennzeichenpflichtige Fahrzeuge (schnelle E-Bikes))

TOPLIGHT LINE BREX Model Nr. 323KSB

Diese Gebrauchsanweisung richtet sich an Anwender mit Kenntnissen und Erfahrung im Zusammenbau und der Montage von Fahrrad-Komponenten. Hierzu ist spezielles Werkzeug erforderlich. Falls Sie nicht wissen, wie Fahrradkomponenten zusammengebaut bzw. montiert werden, oder nicht über geeignetes Werkzeug hierzu verfügen, wenden Sie sich bitte an einen Fahrradfachmann, um diese Arbeiten ordnungsgemäß durchführen zu lassen. Werden die Beleuchtungskomponenten unsachgemäß zusammengebaut oder montiert, kann es zu einem Sturz mit ernststen Verletzungen kommen. Lesen und beachten Sie diese Gebrauchsanweisung sorgfältig und bewahren Sie diese an einem sicheren Ort auf.

2. Sicherheitsinformationen

Diese Gebrauchsanweisung verwendet Signalwörter, um auf potentielle Gefahren oder Informationen hinzuweisen.

Die Bedeutung dieser Signalwörter finden Sie nachstehend:

ANMERKUNG Betrifft Informationen, die zwar wichtig sind, jedoch nicht auf eine Gefahr hinweisen (z.B. Informationen zu Sachschäden).

Das  Symbol weist auf andere nützliche Informationen zu Ihrer neuen Fahrradbeleuchtung hin.

3. Bestimmungsgemäßer Gebrauch

Busch + Müller bietet ein unterschiedliches Produktportfolio von Fahrradbeleuchtungen an. Nicht jede Beleuchtung ist für jede Anwendung und für das Befahren jeder Oberflächenbeschaffenheit geeignet. Hier gibt es Einschränkungen. Falls Sie nicht sicher sind, welche Art der Fahrradbeleuchtung Sie haben, können Sie entweder unsere Service - Hotline unter +49 2354 915-6000 anrufen, eine E-Mail-Anfrage an service@bumm.de senden oder einen Fahrradfachhändler in Ihrer Nähe um Rat fragen.

ANMERKUNG Die Fahrradbeleuchtungen von Busch + Müller eignen sich für das Fahren bei fester Oberflächenbeschaffenheit. Vermeiden Sie mit Ihrer Beleuchtung extreme Einsätze und fahren Sie niemals Treppen hinunter. Vollführen Sie keine Sprünge, Stunts, Kunststücke, Hüpfen oder Schussfahrten im unebenen Gelände.

4. Gesetzliche Bestimmungen

Bevor Sie sich mit Ihrem Fahrrad im öffentlichen Straßenverkehr bewegen, müssen Sie sich mit den geltenden Gesetzen und Rechtsvorschriften Ihres Landes und Ihren örtlichen Bestimmungen vertraut machen und diese jederzeit befolgen. Sie finden diese entweder in der Straßenverkehrsordnung oder - abhängig von Ihrem jeweiligen Wohnsitz - in anderen Quellen.

! Ihre Fahrradbeleuchtung sollte niemals abgedeckt oder verborgen sein. Stellen Sie sicher, dass die Beleuchtungseinheiten ordnungsgemäß ausgerichtet sind.

Die vorgeschriebene Montagehöhe liegt zwischen ca. 40 und 120 cm. Nähere Angaben finden Sie in der Straßenverkehrsordnung, oder gegebenenfalls können Sie sich auch an einen Fahrradfachhändler in Ihrer Nähe wenden.

5. Verpackungsinhalt

Rücklicht mit Montageschrauben | Befestigungsmuttern | Bedienungsanleitung

6. Montage

Rücklicht mit den beiden rückseitigen Bolzen und dem mitgelieferten Befestigungsmaterial am Gepäckträger befestigen. Das Rücklicht ist für ein Montagemaß von 50 mm ausgelegt.

Muttern nur so fest anziehen, dass das Rücklicht nicht verrutschen oder abfallen kann.

BREX funktioniert ohne elektrische Verbindung zum Bremshebel.

! So ausrichten, dass das Rücklicht senkrecht zum Boden und parallel zur Fahrbahn laut nebenstehender Skizze montiert ist. Dies ist für die korrekte Funktion des Bremslichts absolut notwendig!

Keine Überkopfmontage: Das **1** Rücklicht muss über dem **2** Z-Rückstrahler stehen, damit das Rücklicht nicht auf dem Kopf montiert ist.

Wichtig: Lichttechnische Einrichtungen dürfen zu keinem Zeitpunkt verdeckt sein.

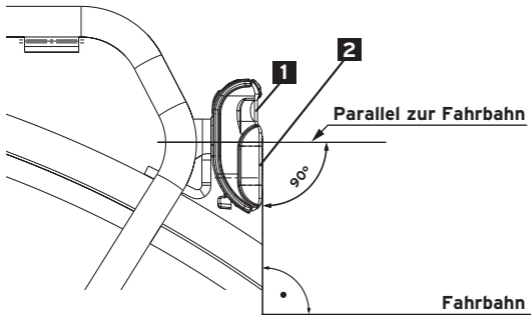

7. Stromversorgung

Rücklicht ausschließlich zum Anschluss an eine Gleichspannungsquelle von 6 bis 50V () , z. B. E-Bike-Akku. Anschluss an Wechselspannungsquelle (z. B. Dynamo) nicht zulässig! Bei Anschluss an einen E-Bike-Akku oder an einen Scheinwerfer mit Gleichspannungsabgang die Steckkontakte am Rücklicht verwenden und auf die richtige Polung achten!

Der Anschluss dieses Rücklichts ist nur an Fahrzeugen zulässig, bei denen sichergestellt ist, dass nach entladungsbedingtem Abschalten des Akkus noch für mindestens 2 Stunden Strom für die Versorgung der Beleuchtungsanlage zur Verfügung steht.

8 Bedienung

Ein- und Ausschalten des Rücklichts erfolgt über das Fahrzeugdisplay oder über den Scheinwerfer. Wird die Geschwindigkeit deutlich reduziert, leuchtet das Rücklicht automatisch wesentlich heller auf und signalisiert dem nachfolgenden Verkehr das Abbremsen (Bremslicht).

Bei einer drastischen Reduzierung der Geschwindigkeit (Notbremsung) wird durch ein sehr auffälliges Pulsieren des Bremslichts der nachfolgende Verkehr vor einer abrupten Bremsung gewarnt (Notbremslichtfunktion). Dadurch erhöhte Sicherheit gegen Auffahrunfälle, was bei Kolonnenfahrten und Fahrten mit Kindern Unfälle verhindern kann!

Voraussetzung für die einwandfreie Funktion der Brems- und der Notbremslichtfunktion ist eine korrekte Ausrichtung des Rücklichts (siehe: 6. Montage).

9. Weitere Anmerkungen

Wird das Fahrrad mit Wasser abgespritzt, kopfüber im Regen abgestellt oder im Regen auf einem Auto transportiert, ist das Rücklicht abzudichten (z. B. mit Folienbeutel), um Feuchtigkeitseintritt zu verhindern.

Entsorgung: Rücklichter mit Elektronik gehören nicht in den Hausmüll, sondern sind als Sondermüll zu entsorgen.

10. Haftung

Schäden, die durch unsachgemäße Behandlung auftreten (z. B. Herunterfallen des Rücklichtes, unzureichend sichere Montage und deren Konsequenzen, Eintauchen in Wasser oder andere Flüssigkeiten usw.), von der Gewährleistung ausgeschlossen. Die Gewährleistung erlischt außerdem, wenn das Rücklicht geöffnet oder demontiert wird.

Wir wünschen Ihnen viel Freude mit Ihrem neuen Rücklicht und eine allzeit sichere Fahrt!

Technische Änderungen vorbehalten.

Busch + Müller KG • 58540 Meinerzhagen, Germany • Tel. +49 2354 915-6000 • info@bumm.de
• www.bumm.de

1. Instruction Manual for Busch + Müller E-Bike Rear Light TOPLIGHT LINE BREX

(not allowed on vehicles required to carry licence plates (fast e-bikes))

TOPLIGHT LINE BREX Type No. 323KSB

This Instruction Manual is intended for users with knowledge and experience in assembling and installing bicycle components. Special tools are required. If you do not know how to assemble or install bicycle components or do not have all the necessary tools for the job, please contact a bicycle specialist to have the installation done properly. Otherwise, the cyclist may fall off and suffer serious injuries as a result of improper assembly or installation of the light components. Read this Instruction Manual carefully, follow all the steps described and keep it in a safe place.

2. Safety information

This Instruction Manual uses the following signal words to alert you to potential hazards.

The meaning of the signal words is listed below:

NOTICE Indicates information considered important, but not hazard-related (e.g. information related to property damage).

The **!** symbol is used to provide other useful information about your new bicycle lights.

3. Intended use

Busch + Müller offer a wide range of different bicycle lights. Not every bicycle light can be used for any application and for cycling on any surface. There are limitations. If you are not sure which type of bicycle light you have, either call our service hotline at +49 2354/9157111, send an e-mail to service@bumm.de or consult a local specialist bicycle retailer.

NOTICE Bicycle lights made by Busch + Müller are suitable for use on bicycles cycling on a firm surface. Avoid any extreme use, and never ride down stairs or perform jumps, stunts, tricks, bunny hops or vertical descents on rough terrain.

4. Legal Regulations

Before cycling on public roads, you must learn and observe at any time the applicable national laws and statutes as well as local regulations. For information, either consult the Road Traffic Regulations or - depending on your respective place of residence - other sources for information.

! Never cover or conceal your bicycle lights. Always make sure the bicycle lights are correctly adjusted. In general, the prescribed mounting height ranges between about 40 and 120 cm. For details consult the Road Traffic Regulations or contact a local bicycle specialist retailer.

5. Package content

Rear light with assembly bolts | Fastening nuts | Instruction Manual

6. Assembly

Attach the rear light to the rack using the two fastening bolts on the rear and the enclosed fastening material. The rear light is designed for a 50 mm assembly dimension. Tighten the screws only to the extent preventing the rear light from slipping or falling off. BREX works without electrical connection to the brake lever.

! Align the rear light so that it is perpendicular to the ground and parallel to the colour track as shown in the sketch opposite. This is absolutely necessary for the correct function of the stoplight!

No overhead mounting: The **1** rear light must be above the **2** Z-reflector to ensure that the rear light is not mounted upside down.

Important: Lighting equipment must not be concealed at any time.

7. Power supply

Rear light exclusively for connection to a DC voltage source of 6 to 50V () e.g. e-bike battery. Connection to an AC voltage source (e.g. dynamo) is not permitted! When connecting to an e-bike battery or to a headlight with DC output, use the plug contacts on the rear light and ensure correct polarity! Connecting this rear light is only permissible to vehicles that ensure power is still available to supply the lighting system for at least 2 hours after the battery has switched off due to discharge.

8 Operation

The rear light is switched on and off via the vehicle display or via the headlight. If the speed is reduced significantly, the rear light illuminates much brighter to signalise the following traffic to slow down (stoplight).

In the event of an extreme reduction in speed (emergency braking), a very noticeable flashing of the stoplight warns the traffic behind of an abrupt braking manoeuvre (emergency stoplight function). This increases protection against rear-end collisions and can prevent accidents when cycling in convoys and with children!

Correct alignment of the rear light is a prerequisite for the proper functioning of the brake and emergency stoplight function (see: 6. Assembly).

9. Further remarks

If the bike is splashed with water, parked upside down in the rain or transported on a car in the rain, seal the rear light (e. g. with plastic bags) to prevent moisture from entering the rear light.

Disposal: Rear lights with electronic components must not be handled as household waste but are to be disposed of as hazardous waste.

10. Liability

In addition to the above-mentioned exclusions of warranty, we do not assume liability for any and all

other damage caused by improper handling (e.g. dropping the headlight, inadequate safety of mounting and its consequences, submersion in water or other liquids etc.). Neither do we assume any liability if the rear light is opened or dismantled.

Have fun and enjoy safe cycling with your new rear light.

Technical modifications reserved.

Busch + Müller KG • 58540 Meinerzhagen, Germany • Tel. +49 2354 915-6000 • info@bumm.de
• www.bumm.de

1. Notice d'utilisation pour le feu arrière E-Bike Busch + Müller TOPLIGHT LINE BREX (non homologué pour les véhicules soumis à l'obligation d'immatriculation (E-Bikes rapides)).

TOPLIGHT LINE BREX Modèle n° 323KSB

Cette notice d'utilisation est destinée aux utilisateurs disposant de connaissances et d'expérience concernant l'assemblage et le montage de composants de vélo. Des outils spéciaux sont nécessaires à cette fin. Si vous ignorez comment assembler ou monter des composants de vélo ou si vous ne disposez pas d'outils appropriés à cet effet, veuillez contacter un spécialiste pour cycles, afin de faire exécuter ces travaux dans les règles de l'art. Si l'assemblage ou le montage des composants d'éclairage n'est pas exécuté de manière conforme, ceci peut causer une chute et de sérieuses blessures. Lisez attentivement et observez les instructions dans cette notice d'utilisation et conservez-la dans un endroit sûr.

2. Informations sur la sécurité

Cette notice d'utilisation utilise des termes d'avertissement qui signalent des dangers potentiels ou des informations.

La signification de ces termes d'avertissement est indiquée ci-dessous :

REMARQUE se réfère à des informations certes importantes, mais qui ne signalent pas un danger. (par exemple, des informations sur les dommages matériels).

Le symbole  signale d'autres informations utiles concernant votre nouvel éclairage pour vélo.

3. Emploi conforme à l'usage prévu

Busch + Müller propose une gamme variée de produits d'éclairage pour vélos. Tous les types d'éclairage ne conviennent toujours à chaque application et à la circulation sur n'importe quel type de surface. Il existe ici certaines restrictions. Si vous n'êtes pas sûr du type d'éclairage de votre cycle, vous pouvez soit appeler notre service d'assistance téléphonique au +49 2354-915- 6000, soit envoyer une demande par e-mail à service@bumm.de , ou bien encore demander conseil à un spécialiste des vélos et cycles dans votre région.

REMARQUE les éclairages pour vélos de Busch + Müller sont adaptés à la circulation sur des surfaces fermes. Évitez les utilisations extrêmes et ne dévalez jamais les escaliers avec le vélo. N'effectuez pas des sauts, des cascades, des manœuvres acrobatiques, des bonds ou des descentes à pic sur un terrain accidenté.

4. Dispositions légales

Avant de circuler avec votre vélo sur la voie publique, vous devez vous familiariser avec les lois et réglementations en vigueur dans votre pays et votre région et les respecter à tout moment. Vous pourrez les trouver soit dans le code de la route soit, selon votre lieu de résidence, dans d'autres sources.

! Votre éclairage de vélo ne doit jamais être couvert ou caché. Assurez-vous que les unités d'éclairage sont correctement orientées.

La hauteur de montage prescrite varie entre 40 et 120 cm. Pour plus d'informations, veuillez consulter le code de la route, ou le cas échéant contacter un spécialiste des vélos et cycles dans votre région.

5. Contenu de l'emballage

Feu arrière avec les vis de montage | écrous de fixation | Notice d'utilisation

6. Montage

Fixer le feu arrière sur le porte-bagages, avec les deux boulons arrière et le matériel de fixation fourni. Le feu arrière est conçu pour une dimension de montage de 50 mm. Serrer les vis juste assez fermement pour que le feu arrière ne glisse pas ou ne puisse pas se détacher. BREX fonctionne sans connexion électrique au levier de frein.

! Alignez le feu arrière de façon à ce qu'il soit perpendiculaire au sol et parallèle à la piste de couleur, comme indiqué sur le croquis ci-contre. Ceci est absolument indispensable au bon fonctionnement du feu de stop !

Pas de montage à l'envers : Le **1** feu arrière doit être placé au-dessus du **2** Réflecteur en Z, pour que le feu arrière ne soit pas monté à l'envers.

Important : les équipements d'éclairage ne doivent être masqués à aucun moment

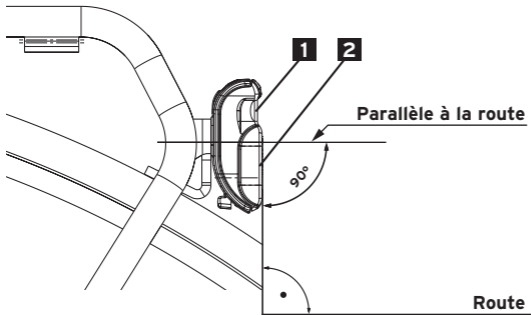

7. Alimentation électrique

Feu arrière à connecter exclusivement à une source de tension continue de 6 à 50V () , par ex. à une batterie rechargeable d'E-Bike. Le raccordement à une source de tension alternative (dynamo, par ex.), n'est pas autorisé ! Lors de la connexion à une batterie rechargeable d'E-Bike ou à un phare avec sortie de tension continue, utiliser les contacts enfichables sur le feu arrière et veiller à respecter la polarité ! Le raccordement de ce feu arrière est autorisé uniquement sur des véhicules dont l'alimentation électrique du système d'éclairage est assurée pendant encore au moins 2 heures après la déconnexion de la batterie pour cause de décharge.

8 Commande

Le feu arrière s'allume et s'éteint par l'intermédiaire de l'écran du cycle ou via le phare. Si la vitesse est réduite de manière significative, la luminosité du feu arrière augmente considérablement et signale le freinage (feu de stop) aux usagers de la route qui circulent derrière le vélo.

Si la vitesse est fortement réduite (freinage d'urgence), une pulsation très visible du feu de stop avertit les usagers de la route qui circulent derrière le vélo qu'il y a risque de freinage brusque (fonction de feu de freinage d'urgence). Cela augmente la sécurité contre les télescopages, ce qui peut éviter les accidents lors des trajets en convoi ou avec des enfants !

L'alignement correct du feu arrière est une condition préalable au bon fonctionnement de la fonction de feu de stop et de feu de freinage d'urgence (voir : 6. Montage).

9. Autres remarques

Si le vélo est nettoyé au jet d'eau, garé à l'envers sous la pluie ou transporté sur une voiture sous la pluie, il faut protéger le feu arrière (avec des sacs en plastique, par ex.) pour empêcher l'humidité de pénétrer.

Élimination : Les feux arrière équipés d'électronique doivent être éliminés non pas en même temps que les déchets ménagers, mais parmi les déchets dangereux.

10. Responsabilité

En plus de l'exclusion des recours en garantie mentionnés ci-dessus, tous les autres dommages causés par un traitement inapproprié (par ex. chute du feu arrière, insuffisance de la sécurité du montage et les conséquences qui en découlent, immersion dans l'eau ou d'autres liquides etc.) sont exclus de la garantie. La garantie expire par ailleurs si vous ouvrez ou démontez le feu arrière.

Nous vous souhaitons de profiter longuement et en toute sécurité de votre nouveau feu arrière !

Sous réserve de modifications techniques.

Busch + Müller KG • 58540 Meinerzhagen, Germany • Tél. +49 2354 915-6000 • info@bumm.de
• www.bumm.de

1. Bedieningsaanwijzing voor Busch + Müller e-bike-achterlicht TOPLIGHT LINE BREX

(niet goedgekeurd voor rijwielen waarvoor een kenteken vereist is (speed-pedelects))

TOPLIGHT LINE BREX Model Nr. 323KSB

Deze gebruiksaanwijzing is bedoeld voor gebruikers met kennis van en ervaring in het monteren van componenten voor fietsen. Hiervoor is speciaal gereedschap nodig. Indien u niet weet hoe componenten voor fietsen in elkaar gezet of aangebracht worden, of indien u niet over passend gereedschap beschikt, wend u zich dan voor een correcte uitvoering van deze werkzaamheden tot een fietsenspecialist. Worden de verlichtingscomponenten niet correct in elkaar gezet of aangebracht, kan het tot een valpartij met ernstig letsel komen. Lees deze gebruiksaanwijzing zorgvuldig en volg deze precies op; bewaar de instructies op een zekere plek.

2. Veiligheidsinformatie

In deze gebruiksaanwijzing worden signaalwoorden gebruikt, om op mogelijke risico's en informatie te wijzen.

De betekenis van deze signaalwoorden vindt u onderstaand:

OPMERKING Informatie, die weliswaar belangrijk is, evenwel niet op een gevaar wijst. (bijv. informatie over materiële schade).

Het symbool  verwijst naar andere nuttige informatie over uw nieuwe fietsverlichting.

3. Beoogd gebruik

Busch + Müller biedt een uitgebreid productportfolio van fietsverlichtingen aan. Niet iedere verlichting is voor iedere toepassing en voor het rijden op elke soort van wegoppervlak geschikt. Hier bestaan beperkingen. Indien u niet zeker bent, welke soort fietsverlichting u heeft, kunt u bellen naar onze Service-Hotline in Duitsland, +49 2354 915-6000, een aanvraag per email zenden aan service@bumm.de of een fietsenspecialist in uw omgeving om advies vragen.

OPMERKING De fietsverlichtingen van Busch + Müller zijn geschikt voor het fietsen op wegen met vast wegoppervlak. Voorkom extreem ruw gebruik met uw verlichting en rijd nooit over trappen. Maak geen sprongen, stunts, kunststukjes, huppelingen of downhill-ritten op oneffen terrein.

4. Wettelijke bepalingen

Alvorens met uw fiets in het openbaar verkeer te rijden, moet u de geldende wetgeving en juridische voorschriften in uw land alsmede de lokaal geldende bepalingen ter kennis nemen en zich dan hieraan te allen tijde houden. U vindt deze in het wegenverkeersreglement of - telkens naargelang het land waarin u woont - in andere bronnen.

! Uw fietsverlichting mag nooit afgedekt of verborgen zijn. Let erop dat de verlichtingscomponenten juist zijn afgesteld. De voorgeschreven montagehoogte ligt tussen ong. 40 en 120 cm. Nadere informatie vindt u in het wegenverkeersreglement of u kunt zich ook tot een fietsenspecialist bij u in de buurt wenden.

5. Inhoud van de verpakking

Achterlicht met montageschroefjes | Bevestigingsmoertjes | Bedieningsaanwijzing

6. Monteren

Boutjes slechts zo sterk aanhalen, dat het achterlicht niet vanzelf kan verschuiven of eraf kan vallen. BREX functioneert zonder elektrische verbinding met de remhendel.

! Lijn het achterlicht zo uit dat het loodrecht op de grond staat en evenwijdig met het kleurspoor, zoals aangegeven in de schets hiernaast. Dit is voor een correct functioneren van het remlicht absoluut noodzakelijk!

Niet ondersteboven monteren: Het **1** achterlicht moet zich boven de **2** Z-reflector bevinden, zodat het achterlicht niet ondersteboven gemonteerd is.

Belangrijk: Voor de verlichting voorziene componenten mogen nooit afgedekt zijn.

7. Stromversorgung

Het achterlicht is uitsluitend geschikt om te worden aangesloten op een gelijkspanningsbron van 6 tot 50V () (bij voorbeeld op een accu voor een e-bike). Aansluiten op een stroombron met wisselspanning (bijv. op een dynamo) is niet toegestaan! Bij het aansluiten op een accu voor een e-bike of een koplamp met stroomuitgang met gelijkspanning de steekcontacten op het achterlicht gebruiken en op de polariteit letten! De aansluiting van dit achterlicht is uitsluitend voor rijwielen toegestaan, waarbij is gegarandeerd, dat het uitschakelen van de accu bij ontlading nog voor tenminste twee uur stroom voor de voorziening van het verlichtingssysteem beschikbaar is.

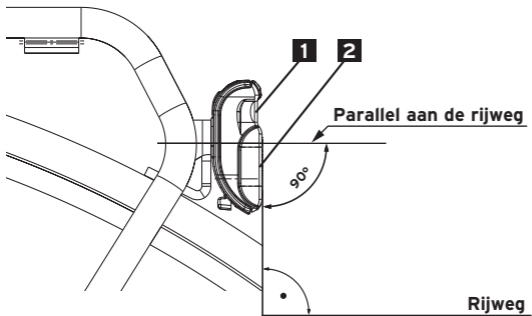

8 Bediening

Aan- en uitzetten van het achterlicht geschiedt via het display van het rijwiel of via de koplamp. Wordt de snelheid duidelijk gereduceerd, gaat het achterlicht wezenlijk feller branden en waarschuwt het achterop rijdend verkeer zo, als remlicht, dat geremd wordt.

Bij een plotseling sterk verminderen van de snelheid (remmen wegens gevaar) wordt het achterop volgend verkeer door een zeer opvallend knipperen van het remlicht een waarschuwing gegeven, dat sterk wordt geremd (functie bij noodremmen). Zo wordt een extra bescherming tegen aanrijdingen geboden, om bij rijden in colonne of met kinderen ongevallen te voorkomen!

Voorwaarde voor een correcte werking van de rem- en noodremfunctie is een juiste uitrichting van het achterlicht (zie: 6. Montage).

9. Aanvullende opmerkingen

Wordt de fiets met water afgespoten, in de regen op de kop geplaatst of ondersteboven op een auto getransporteerd, dient het achterlicht te worden afgedekt (bijv. met plastic zakken), om te voorkomen, dat vocht binnendringt.

Afvoeren: Achterlichten met elektronische onderdelen horen niet bij het huisvuil maar moeten als bijzonder afval worden verwijderd.

10. Aansprakelijkheid

Naast de boven beschreven uitsluitingen van aanspraak op garantie zijn bovendien alle andere beschadigingen van de garantie uitgesloten die door ondeskundige behandeling optreden (daaronder laten vallen van het achterlicht, ontoereikend veilige montage en de gevolgen daarvan, onderdompelen in water of andere vloeistoffen enz.). De garantie vervalt bovendien, wanneer het achterlicht geopend of uit elkaar wordt genomen.

Wij wensen u veel plezier met uw nieuw achterlicht en altijd een veilige reis!

Technische wijzigingen voorbehouden.

Busch + Müller KG • 58540 Meinerzhagen, Duitsland • Tel. +49 2354 915-6000 • info@bumm.de
• www.bumm.de

1. Instrucciones de uso para la luz trasera de bicicleta eléctrica Busch + Müller TOPLIGHT LINE BREX (no homologada para vehículos de matriculación obligatoria (bicicletas eléctricas rápidas))

TOPLIGHT LINE BREX Modelo nº 323KSB

Las presentes instrucciones de uso se dirigen a usuarios con conocimientos previos y experiencia en el ensamblaje y montaje de componentes para bicicletas. Para ello se necesitan herramientas especiales. Si no sabe cómo ensamblar o montar componentes para bicicletas o no dispone de las herramientas adecuadas, diríjase a un taller de bicicletas especializado para dejar hacer debidamente estos trabajos. El ensamblaje o montaje indebido de los componentes de alumbrado puede provocar una caída y graves lesiones. Lea y observe con atención las presentes instrucciones de uso y consérvelas en un lugar seguro.

2. Información de seguridad

Las presentes instrucciones de uso emplean palabras de advertencia para señalar posibles peligros. El significado de estas palabras de advertencia está detallado a continuación:

NOTA Se refiere a información que, si bien importante, no señala un peligro (por ejemplo, información sobre daños materiales).

El símbolo **!** señala otra información de interés en relación con su nuevo dispositivo de alumbrado.

3. Uso conforme

Busch + Müller ofrece una variada gama de productos para el alumbrado de bicicletas. No cada alumbrado es adecuado para cada aplicación y para la marcha sobre cualquier superficie, existiendo al respecto límites. Si no está seguro de qué tipo de alumbrado tiene, puede llamar a nuestro teléfono directo +49 2354 915-6000, enviar una consulta por correo electrónico a service@bumm.de o consultar a una tienda especializada de bicicletas cercana.

NOTA Los dispositivos de alumbrado para bicicletas de Busch + Müller resultan adecuados para la marcha sobre superficies firmes. Evite usos extremos y no baje nunca escaleras con la bicicleta. No realice tampoco saltos, trucos, acrobacias, saltitos o descensos en terrenos accidentados.

4. Disposiciones legales

Antes de circular con su bicicleta por la vía pública, deberá familiarizarse con y cumplir en todo momento la legislación y normativa aplicable en su país y las disposiciones locales vigentes, que usted encontrará o bien en el código de circulación o - en función de su país de residencia respectivo - en otras fuentes.

! El dispositivo de alumbrado de su bicicleta no debería estar nunca cubierto, tapado u oculto. Asegúrese de que las unidades de alumbrado estén debidamente alineadas. La altura de montaje prescrita asciende en general a entre unos 40 y 120 cm. Información más detallada figura en el código de circulación. Consulte, en su caso, también a una tienda especializada de bicicletas cercana.

5. Contenido del embalaje

Luz trasera con tornillos de montaje | Tuercas de fijación | Instrucciones de uso

6. Montaje

Montar la luz trasera con los dos pernos traseros y el material de fijación suministrado al portaequipajes. La luz trasera está dimensionada para una medida de montaje de 50 mm. Apretar los tornillos tan sólo con la firmeza necesaria para que no se corra o caiga la luz trasera. BREX funciona sin conexión eléctrica a la palanca de freno.

! Alinee la luz trasera de manera que quede perpendicular al suelo y paralela a la pista de color, tal como se muestra en el croquis de al lado. ¡Esto es absolutamente necesario para un funcionamiento correcto de la luz de freno!

No montaje aéreo: La **1** luz trasera tiene que estar situada encima del **2** reflector Z, de modo que la luz trasera no esté montada boca abajo.

Importante: Dispositivos de alumbrado no deben estar nunca tapados.

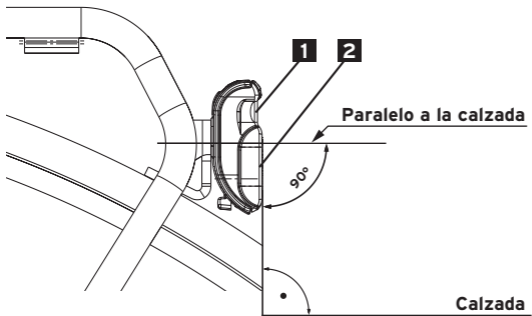

7. Suministro de energía eléctrica

La luz trasera es adecuada únicamente para la conexión a una fuente de tensión continua de 6 a 50 V () , por ejemplo, a la batería de una bicicleta eléctrica. ¡No se permite la conexión a una fuente de tensión alterna (por ejemplo, a un dínamo)! ¡En caso de conexión a la batería de una bicicleta eléctrica o a un foco con salida de tensión continua, emplear los contactos enchufables en la luz trasera y prestar atención a la polaridad correcta!

La conexión de esta luz trasera se permite solamente a vehículos, en los que después de una desconexión de la batería por descarga estén garantizadas todavía al menos 2 horas de energía eléctrica para alimentar el equipo de alumbrado.

8 Manejo

La luz trasera se enciende y apaga a través de la pantalla del vehículo o a través del foco. Cuando se reduce manifiestamente la velocidad, la luz trasera emite un brillo mucho más claro y señala así el frenado a los vehículos subsiguientes (luz de freno).

Cuando se reduce drásticamente la velocidad (frenado de emergencia), la luz de freno emite un centelleo muy llamativo y advierte así del frenado abrupto a los vehículos subsiguientes (función de luz de freno de emergencia). ¡Así se obtiene una mayor seguridad contra los accidentes por alcance, lo que permite evitar accidentes en caso de marchas en convoy y con niños!

La condición necesaria para un funcionamiento perfecto de las funciones de luz de freno y luz de freno de emergencia es una alineación correcta de la luz trasera (ver: 6. Montaje).

9. Otras advertencias

Antes de lavar la bicicleta con una manguera, estacionarla boca abajo con lluvia o transportarla sobre un coche con lluvia, se deberá cubrir la luz trasera (por ejemplo con bolsas de plástico) para evitar que entre humedad.

Eliminación de residuos: No eliminar luces traseras con componentes electrónicos con la basura doméstica, sino como residuos especiales

10. Responsabilidad

Además de los daños indicados arriba, quedarán excluidos de la garantía todos aquellos otros daños ocasionados por un tratamiento indebido (por ejemplo caída de la luz trasera, montaje insuficientemente seguro y sus efectos, inmersión en agua u otros líquidos, etc.). La garantía quedará asimismo excluida si se abre o desmonta la luz trasera.

¡Le deseamos mucho éxito con su nueva luz trasera y una circulación siempre segura!

Modificaciones técnicas reservadas.

Busch + Müller KG 58540 Meinerzhagen, Germany • Tel. +49 2354 915-6000 • info@bumm.de
• www.bumm.de

1. Istruzioni per l'uso della luce di posizione per biciclette elettriche Busch + Müller TOPLIGHT LINE BREX (Non ammessa per veicoli soggetti all'obbligo d'immatricolazione (biciclette elettriche ad alta velocità))

TOPLIGHT LINE BREX Modello n. 323KSB

Le presenti istruzioni per l'uso si rivolgono a utilizzatori che già dispongono di conoscenze ed esperienza nell'assemblaggio e nel montaggio di componenti di biciclette. A tale scopo sono necessari attrezzi speciali. Qualora non sappiate come si assemblano e montano componenti di biciclette o non disponiate degli attrezzi adeguati, siete pregati di rivolgervi a uno specialista di biciclette in modo tale da far eseguire questi lavori in modo corretto. Se i componenti delle luci vengono assemblati o montati in modo inadeguato, si possono verificare cadute con gravi lesioni. Leggete attentamente e rispettate le presenti istruzioni per l'uso e conservatele in un luogo sicuro.

2. Informazioni relative alla sicurezza

Nelle presenti istruzioni per l'uso vengono utilizzati dei termini atti a segnalare potenziali pericoli o a fornire informazioni.

Il significato di tali termini segnale è spiegato qui di seguito:

NOTA Contiene informazioni importanti ma che non riguardano pericoli (per es. informazioni su possibili danni materiali).

Il simbolo  segnala altre informazioni utili riguardanti il nuovo sistema d'illuminazione per la vostra bicicletta.

3. Utilizzo conforme allo scopo

Busch + Müller offre una svariata gamma di fanali per biciclette. Non tutti i fanali sono adatti ad ogni applicazione e condizione del terreno. Qui ci sono delle limitazioni. Se non siete sicuri di che tipo di fanale per biciclette avete, potete chiamare il nostro servizio di assistenza telefonica al numero +49 2354 915-6000, inviare un'e-mail all'indirizzo service@bumm.de o chiedere consiglio a un rivenditore specializzato di biciclette nelle vostre vicinanze.

NOTA I fanali per biciclette della Busch + Müller si prestano per la guida su terreni compatti. Evitate di esporre i vostri fanali a condizioni estreme e non scendete mai le scale con la bicicletta. Non effettuate salti o saltelli, stunts, acrobazie o corse veloci su terreni accidentati.

4. Disposizioni di legge

Prima che vi muoviate con la vostra bicicletta nel traffico stradale pubblico, dovete prendere familiarità con le leggi e norme giuridiche vigenti nel vostro paese e con le disposizioni locali e rispettarle sempre. Le trovate nel codice stradale o - a seconda del vostro Paese di residenza - in altre fonti.

! I fanali della vostra bicicletta non dovrebbero mai essere coperti o nascosti. Accertatevi che le unità d'illuminazione siano correttamente orientate. L'altezza di montaggio prescritta è compresa tra i 40 e i 120 cm. Trovate maggiori dettagli nel codice stradale, oppure potete anche rivolgervi a un rivenditore specializzato di biciclette nelle vostre vicinanze.

5. Contenuto della confezione

Luce di posizione con viti di montaggio | Dadi di fissaggio | Istruzioni per l'uso

6. Montaggio

Fissare la luce di posizione con i due perni posteriori e il materiale di fissaggio in dotazione sul portabagagli. La luce di posizione è predisposta per una misura di montaggio di 50 mm. Nell'avvitamento stringere le viti solo fino a essere certi che la luce di posizione non possa spostarsi o cadere.

BREX funziona senza collegamento elettrico alla leva del freno.

! Allineare la luce posteriore in modo che sia perpendicolare al suolo e parallela alla traccia del colore, come mostrato nel disegno a fianco. Ciò è assolutamente necessario per il corretto funzionamento della luce stop!

È vietato il montaggio in posizione capovolta: La **1** luce di posizione deve trovarsi al di sopra del **2** riflettore Z posteriore, in modo tale che non sia montata capovolta.

Importante: I dispositivi d'illuminazione non devono mai essere coperti.

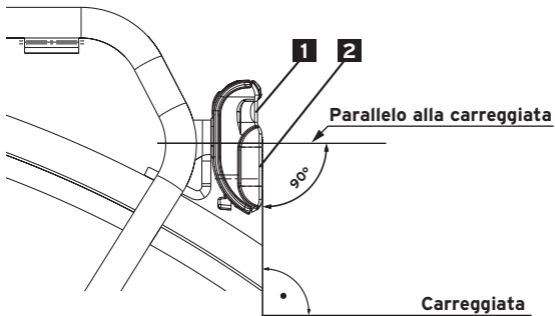

7. Alimentazione di corrente elettrica

La luce di posizione è predisposta esclusivamente per l'allacciamento a una sorgente di tensione continua compresa tra 6 e 50V () , per es. batteria per biciclette elettriche. Non è consentito l'allacciamento a una fonte di corrente alternata (per es. dinamo)! In caso di allacciamento a una batteria per biciclette elettriche o a un fanale con uscita di tensione continua, utilizzare i contatti a spina che si trovano sulla luce di posizione e badare alla corretta polarità.

L'allacciamento di questa luce di posizione è consentito solo su veicoli nel cui caso è garantito che dopo lo scarico della batteria e il suo conseguente spegnimento sia ancora a disposizione della corrente per almeno 2 ore affinché l'impianto d'illuminazione continui a essere alimentato.

8 Comando

L'accensione e lo spegnimento della luce di posizione vengono effettuati tramite il display del veicolo o tramite il fanale. Se la velocità viene nettamente ridotta, la luce di posizione si illumina di una luce considerevolmente più chiara, segnalando così agli utenti del traffico che seguono l'operazione di frenata (luce stop). In caso di riduzione drastica della velocità (frenata a causa di un pericolo), la vistosissima intermittenza della luce stop avverte gli utenti del traffico che seguono dell'improvvisa frenata (funzione luce di segnalazione frenata di emergenza). Ciò aumenta la sicurezza consentendo di evitare tamponamenti e incidenti quando si viaggia in colonna o assieme a bambini. Presupposto indispensabile per un funzionamento privo di intoppi della funzione di luce stop e luce di segnalazione frenata di emergenza è un orientamento corretto della luce di posizione (vedasi: 6. Montaggio).

9. Ulteriori osservazioni

Se giungono spruzzi d'acqua sulla bicicletta o se quest'ultima viene parcheggiata o lasciata alla pioggia su un'auto a testa in giù, si deve subito coprire in modo ermetico la luce di posizione (per es. con sacchetti di plastica) al fine di impedire la penetrazione di umidità.

Smaltimento: le luci di posizione dotate di componenti elettronici non devono essere gettati via assieme ai rifiuti domestici, bensì devono essere smaltiti come rifiuti speciali.

10. Responsabilità

Oltre ai casi sopra indicati, si escludono dalla garanzia anche tutti gli altri danni che si dovessero presentare a causa di un trattamento inadeguato (per es. caduta della luce di posizione, montaggio non sufficientemente sicuro e sue conseguenze, immersione in acqua o altri liquidi, ecc.). La garanzia si estingue inoltre se la luce di posizione viene aperta o smontata.

Nella speranza che siate pienamente soddisfatti della vostra nuova luce di posizione, vi auguriamo una guida sempre sicura!

Con riserva di modifiche tecniche.

Busch + Müller KG • 58540 Meinerzhagen, Germania • Tel. +49 2354 915-6000 • info@bumm.de
• www.bumm.de

bumm.de

Busch + Müller KG

Auf dem Bamberg 1

58540 Meinerzhagen

Germany

Tel. +49 2354 915-6000

info@bumm.de



890130|0821